

QUALITAS L 6500-8000

Torno vertical multifunción

APLICACIONES:

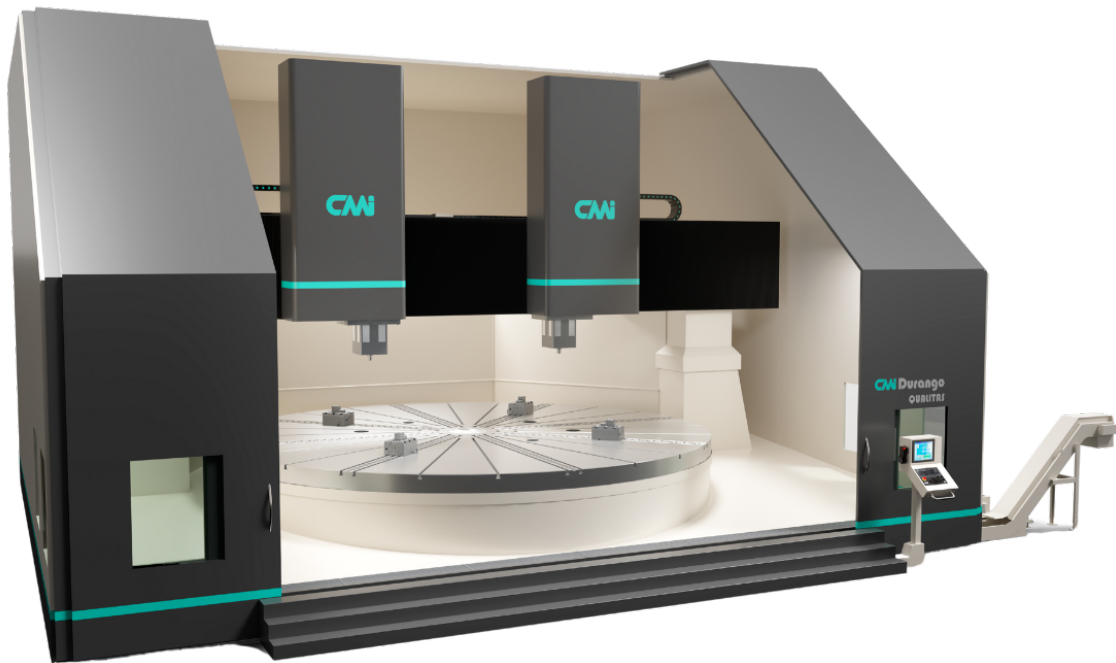

TORNO VERTICAL QUALITAS L

Características técnicas

Ø pieza máx (mm)	7200	7700	8700
Ø plato (mm)	6500	7000	8000
Peso máx (Tn)	200	200	200
RPM máx. plato	60	55	50
Potencia de torneado (kW)	260	260	260
Desplazamiento vertical travesaño "W" (mm) - (Opcional)	1000 / 2000		
Recorrido de eje "Z" (mm)	1200 / 1500 / 2000		
Sección Ram (mm)	450x450 (eje Z: 1200) / 500x500 (eje Z: 1500 / 2000)		
Potencia de fresado (kW)	20 - 88		
Velocidad de fresado (rpm)	2000 - 6000		
Velocidad eje "X" (m/min)	10 / 15		
Velocidad eje "Z" (m/min)	10 / 15		

Cabezales



CABEZAL
PORTAHERRAMIENTAS



CABEZAL FORK



CABEZAL
RECTIFICADO

Almacén de herramientas

Número de herramientas	40 / 60 / 80 / 100
Peso herramientas soportable	20 kg / 35 kg
Tipos de herramientas	ISO 50 / 60 HSK-63 / 80 / 100... CAPTO C-6 / -8 / -10...

Otros accesorios y herramientas

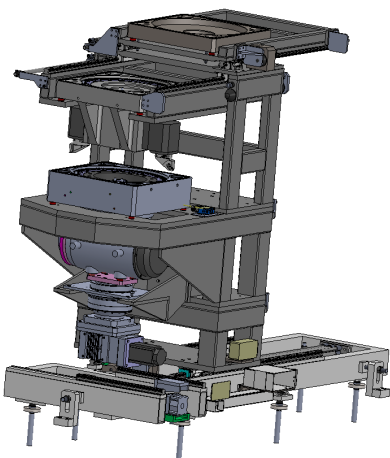

CAMBIADOR DE
CABEZALES HTA. Y PIEZA



INTERCAMBIADOR PALLET

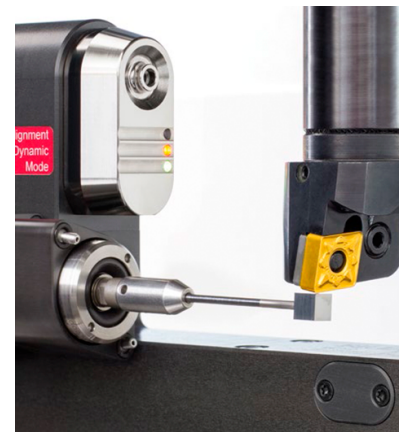

MEDIDOR HTA. Y PIEZA